

PODNOŚNIK DO PŁYT GIPSOWYCH

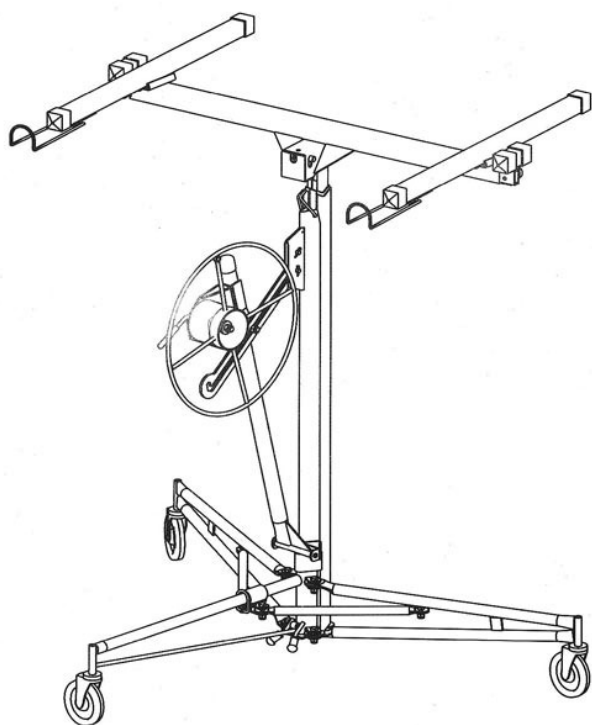

INSTRUKCJA OBSŁUGI



I. PODSTAWOWE INFORMACJE O PRODUKCIE.....	2
II. ŚRODKI OSTROŻNOŚCI	2
III. MONTAŻ.....	3
IV. ELEMENTY STERUJĄCE	5
V. OBSŁUGA.....	8
VI. DEMONTAŻ I MAGAZYNOWANIE.....	9
VII. KONSERWACJA.....	10
VIII. LISTA CZĘŚCI I SCHEMAT	11

I. PODSTAWOWE INFORMACJE O PRODUKCIE

Prezentowany przez naszą firmę podnośnik do płyt gipsowych i paneli pozwala unosić płyty gipsowe o wymiarach 1,22m x 4,88m (4 ft x 16 ft) bez asysty drugiej osoby.

Podnośnik pozwala na uniesienie panelu na wysokość maksymalną 3,35m (11 ft). Umożliwia to montowanie paneli na suficie lub poprzez pochylenie łoża podnośnika na ścianach bocznych oraz skosach sufitowych.

Minimalna wysokość podnośnika to 86,38cm (34 In) dzięki czemu możliwe jest proste załadowanie panelu na podnośnik. Udźwig urządzenia to 68 kg (150 lbs)

Niniejsza instrukcja objaśnia montaż podnośnika, operacje podnoszenia paneli oraz obsługę. Przed użyciem podnośnika należy dokładnie zapoznać się z zasadami bezpieczeństwa zamieszczonymi w instrukcji oraz z zasadami obsługi narzędzia.

II. ŚRODKI OSTROŻNOŚCI

UWAGA !

Aby uniknąć poważnych urazów podczas używania podnośnika należy zachować szczególną ostrożność i przestrzegać zamieszczonych poniżej zasad bezpieczeństwa.

- ✓ **ZAWSZE** czytaj instrukcje przed użyciem narzędzia i przestrzegaj zawartych w niej zasad.
- ✓ **ZAWSZE** rób ogólny przegląd urządzenia przed codziennym użyciem (zwróć szczególną uwagę na stan kabla).
- ✓ **ZAWSZE** poczekaj aż podnośnik osiągnie temperaturę pokoju, w którym jest używany (Przeniesienie podnośnika z zimnego pomieszczenia do ciepłego może spowodować kondensację i wpłynąć na pracę hamulca korby). Zawsze bądź pewny, że bęben hamulcowy jest czysty i suchy zanim użyjesz podnośnika.
- ✗ **NIGDY** nie używaj podnośnika gdy któraś z podpór ramienia poprzecznego jest niezabezpieczona przez zamknięcie sprężynowe.

- ✓ **ZAWSZE** noś kask lub inne twarde nakrycie głowy podczas obsługi podnośnika. Podczas pracy z podnośnikiem należy zachować szczególną ostrożność związaną z potencjalnymi urazami głowy.
- ✗ **NIGDY** nie używaj podnośnika do innych celów niż podnoszenie paneli gipsowych.
- ✗ **NIGDY** nie podnoś więcej płyt niż jedna za naraz. Nie podnoś ładunku większego niż 68kg.

III. MONTAŻ

Zawartość

Podnośnik składa się z kilku komponentów, które należy ze sobą zmontować ze sobą przed użyciem.

- Statyw trójnożny
- Rama razem z korbą oraz standardowy 1,22 metra teleskopowy mechanizm podnoszący.
- Łoże bez odłączalnych ramion poprzecznych.
- Dwa poprzeczne ramiona.

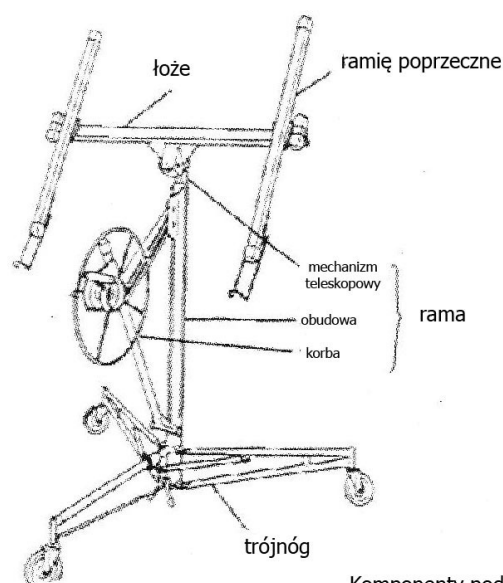

Komponenty podnośnika

Montaż

1. Ustawianie statywu trójnożnego
 - a. Ustaw statyw na podłodze na jego samonastawnych kółkach.
 - b. Naciśnij na przesuwowy pierścień jarzmony. Trzymaj go w tej pozycji podczas wyciągania dwóch przednich nóg statywu do momentu aż pierścień jarzmony wskoczy w otwór blokujący na końcu rury która podtrzymuje nogi.
 - c. Aby trójnożna podstawa nie jeździła podczas montażu należy opuścić blokady tak jak pokazano to na rysunku.

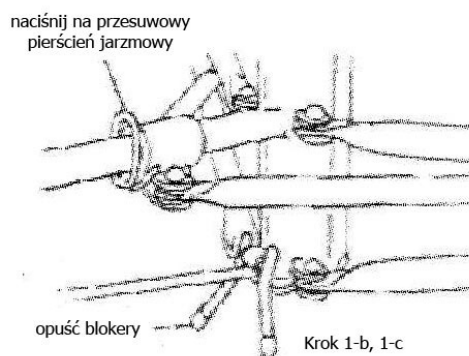

Krok 1-b, 1-c

2. Ustaw ramę nad dwoma haczykami w kształcie V znajdującymi się na trójnogu. Opuść ramę ok. 1 cala tak aby została ona zablokowana w podstawie. Przed kontynuowaniem

upewnij się, że rama jest całkowicie opuszczona i dobrze zabezpieczona przez haczyki na trójnogu.

3. Zamontuj rączkę do koła korby. Dokręć śrubę a następnie delikatnie ją odkręć tak aby rączka swobodnie się obracała.
4. Ustaw korbę do jej pozycji roboczej.
 - a. Przytrzymaj koło korby ramię hamulcowe tak jak pokazano na rysunku poniżej. Obracaj koło korbowe powoli do przodu przy jednoczesnym unoszeniu ramienia hamulcowego w celu zwolnienia hamulca.
 - b. Podnieś ramię hamulcowe maksymalnie. Chwyć mocno słup korby i mocno ściśnij ramię hamulca kciukiem.
 - c. Połóż prawą rękę na szczycie ramy. Cały czas trzymaj ramię hamulcowe aby kabel nie miał luzu, pociągnij korbę całkowicie do siebie.
 - d. Gdy korba jest całkowicie wysunięta (w pozycji najdalszej od obudowy ramy) puść ramię hamulcowe i odepchnij hak wspornikowy aby przestał zabezpieczać mechanizm teleskopowy wewnątrz obudowy ramy.
5. Pociągnij delikatnie korbę w tył w stronę ramy. Taki ruch automatycznie sprawi, że zasuwa zablokuje korbę w najbardziej wysuniętej pozycji. **WAŻNE:** Przed kontynuowaniem montażu upewnij się, że zasuwa jest całkowicie wysunięta-obrócona maksymalnie zgodnie z ruchem wskazówek zegara.

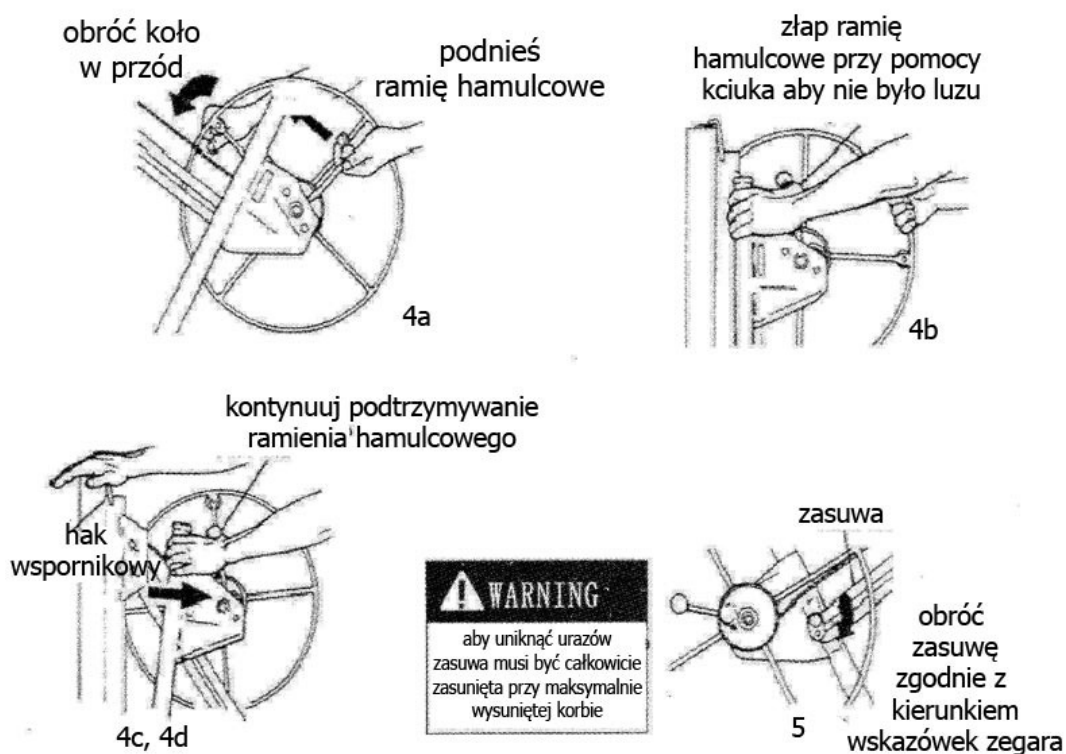

6. Mocowanie łoża do ramy

- a. Umieść słup łoża w otwartym otworze na szczycie ramy.

- b. Zabezpiecz łożo w ramie poprzez zatrząśnięcie przechylnego zatrzasku w górę tak aby zaczepił gwoźdź na łożu podnośnika.
7. Montowanie ramion poprzecznych do łoża.

UWAGA: Ramiona są zamienne

- a. Wsuń płytki stożkowe na ramionach poprzecznych w gniazda stożkowe znajdujące się na łożu.
- b. Dociśnij każde ramię do gniazda aby blokada sprężynowa na dole ramienia poprzecznego wskoczył na miejsce.

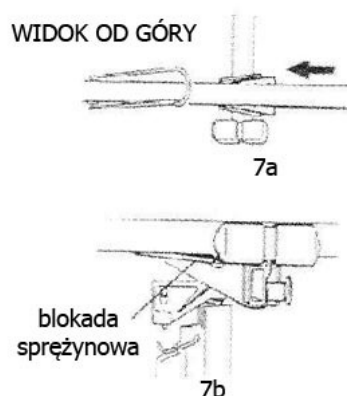
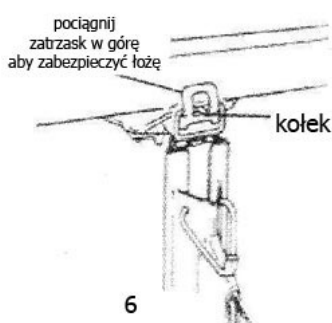

IV. ELEMENTY STERUJĄCE

Przesuwowy pierścień jarzmowy.

Przyciśnij pierścień jarzmowy w celu odblokowania dwóch przednich nóg w celu obrócenia ich w pozycję roboczą lub przywrócenia ich w pozycję spoczynkową. Przetyczka pod napięciem sprężyny wskoczy w otwór na dole rury przesuwowej aby zablokować składane nogi w odpowiedniej pozycji.

Blokady

Opuść blokady aby podstawa nie toczyła się. Podnieś blokady gdy zajdzie potrzeba przesunięcia podnośnika.

Wysuwnice

Wysuwnice na ramionach poprzecznych wydłużają się w celu podtrzymywania dłuższych paneli gipsowych.

W celu wydłużenia wysuwnicy wyciągnij przetyczkę przy pomocy prawej ręki tak aby można było poruszać wysuwnicą ręką lewą. Przetyczka umożliwi ustawienie wysuwnicy w jednej z trzech pozycji: Całkowicie wsunięta; wysunięta na 53,3cm ; wysunięta na 83,8cm.

WAŻNE: Nigdy nie zamieszczaj płyt na podnośniku i nie obsługuj go gdy przetyczka nie jest ustawiona w jednej z wymienionych wyżej trzech pozycji lub gdy wysuwnica jest wysunięta dalej niż 83,8cm.

By zapobiec uszkodzeniu urządzenia zawsze całkowicie chowaj wysuwnice przed magazynowaniem lub transportem.

Haki podtrzymujące panel

Otwórz hak podtrzymujący na obu ramionach poprzecznych aby podtrzymać płytę gipsową podczas załadunku lub gdy łoże jest przechylone. Aby zapobiec uszkodzeniom sprzętu zawsze zamykaj haki przed transportem lub magazynowaniem.

Zasuwka blokująca

Zasuwka podtrzymuje korbę w jej pozycji roboczej (w pełni wysuniętej).

Aby zgiąć korbę w stosunku do ramy (w przypadku demontowania podnośnika w celu transportu lub magazynowania) zwolnij blokadę obracając ją w kierunku przeciwnym do ruchu wskazówek zegara przy podniesionej zasuwie.

Gdy podnośnik zostanie ponownie zmontowany w celu użycia rozwiń korbę całkowicie a następnie delikatnie pociągnij ją w tył w stronę ramy, wówczas zasuwka blokująca automatycznie zadziała.

Nigdy nie dokręcaj śruby na zasuwie ponieważ uniemożliwi to rozmontowanie podnośnika przed transportem lub magazynowaniem.

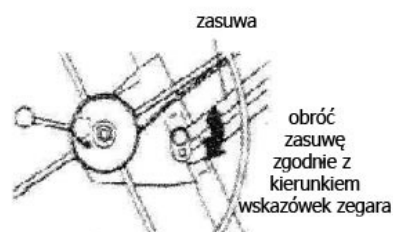
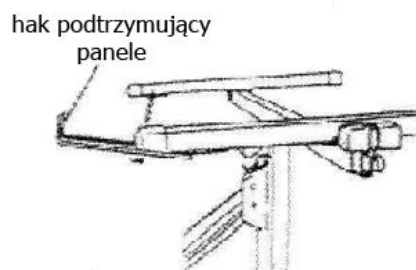
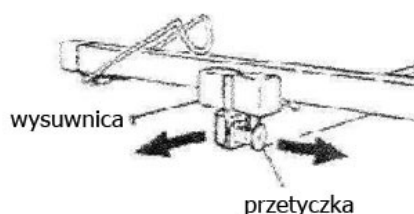

Zatrząsk przechyłny

Aby łożo miało możliwość pochylenia (w celu ładowania płyty na podnośnik lub unoszenia płyty w celu zamocowania jej na ścianie bocznej lub skosie sufitowym) lub w celu zdemontowania łoża z ramy obracaj zatrząsk w górę i w dół. Aby zablokować łożo na ramie bez możliwości przechylenia obróć zatrząsk w górę aby zaczepił się o kołek na łożu.

UWAGA: Gdy podnośnik jest w poziomej (nie pochylonej) pozycji łożo będzie pochylało się w granicach 10° na każdą stronę.

Ramię hamulcowe

Hamulec pod napięciem sprężyny utrzymuje łożo w pozycji na jaką zostało wyniesione przez obracanie kołem korby. Aby opuścić łożo kontroluj obracające się w przeciwną stronę koło przez podtrzymywanie rączki koła przy jednoczesnym uniesieniu ramienia hamulcowego (zwolni to hamulec).

Koło korby, rączka i słup

Kręcenie korbą (przy użyciu rączki na kole) rozwija lub zwija kabel, który podnosi lub opuszcza łożo. Chwyć kolumnę aby przełożyć działanie dźwigni podczas kręcenia korbą.

Hak wspornikowy

Hak wspornikowy zabezpiecza mechanizm teleskopowy znajdujący się wewnątrz ramy. Jest potrzebny podczas transportu oraz magazynowania.

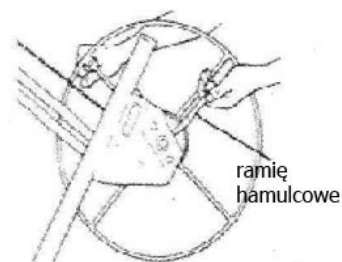
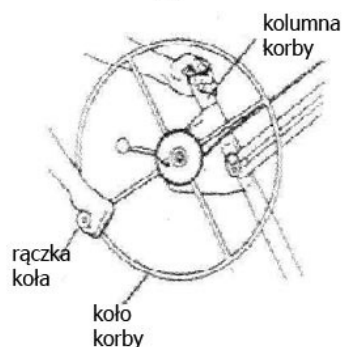
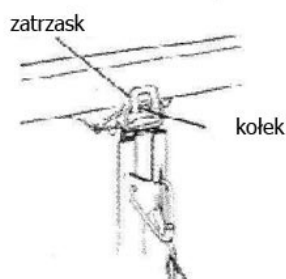

V. OBSŁUGA

WAŻNE: Przeczytaj wskazówki związane ze środkami bezpieczeństwa znajdujące się na stronie 2.

Przegląd urządzenia przed użyciem.

Codziennie przed rozpoczęciem pracy z podnośnikiem:

- Dokładnie obejrzyj urządzenie zwracając uwagę na ślady zużycia lub zepsucia. Zwracaj szczególną uwagę na kabel.
- Upewnij się, że podnośnik przed pracą osiągnął temperaturę pomieszczenia, w którym będzie używany.
- Bądź pewny, że bęben hamulca korby jest czysty i suchy zanim użyjesz podnośnika.

Ładowanie płyt gipsowych na podnośnik.

1. Opuść blokadę aby podnośnik nie miał możliwości przesuwania się i stał stabilnie.
2. Otwórz dwa haki podtrzymujące na obu ramionach poprzecznych. Upewnij się, że łożo jest przekręcone aby jakie podtrzymujące były po przeciwnej stronie koła korby.
3. Wsuń wysuwnice ramion poprzecznych na łożo na taką długość aby ładowana płyta gipsowa była w pełni podparta.
4. Zwolnij zatrzask przechyłny aby przechylić łożo.
5. Przytrzymaj płytę gipsową jej papierową powierzchnią w stronę przechylonego łoża i załaduj płytę na podnośnik w sposób pokazany na rysunku. Ustaw panel na hakach podtrzymujących i ostrożnie oprzyj go na ramionach poprzecznych.
6. Jeśli instalujesz płytę na poziomym suficie przechył łożo tak aby było w pozycji poziomej i następnie zablokuj je w takim położeniu. Jeśli instalujesz płytę na ścianie bocznej lub na skosie sufitowym, wówczas pozostaw łożo przechylone.
7. Unieś blokadę na podstawie i ostrożnie przetocz podnośnik w pobliże miejsca, w którym płyta ma być zamontowana.

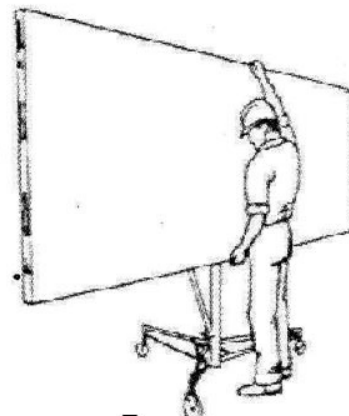
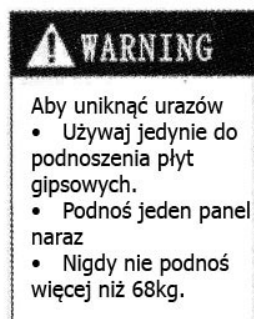
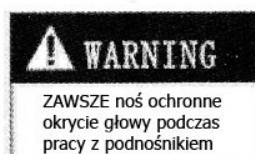
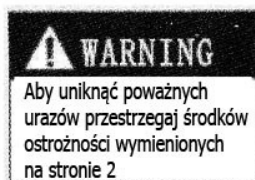

5

Podnoszenie płyt gipsowych.

WAŻNE: Zawsze opuszczaj blokadę przed rozpoczęciem podnoszenia panelu w celu zamontowania go na suficie lub ścianie.

Obracaj koło korby we wskazanym kierunku (Przytrzymaj kolumnę w celu przełożenia dźwigni) do momentu aż panel znajdzie się na pożądanej wysokości. Hamulec jest pod napięciem sprężyny aby automatycznie blokować łożę na wybranej wysokości nawet gdy puści się korbę.

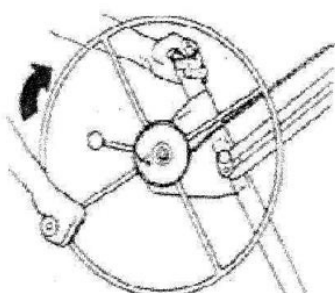

Aby unieść płytę

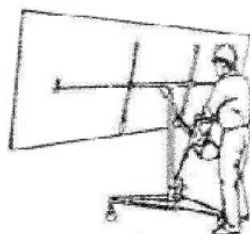

Opuszczanie płyt gipsowych.

1. Złap rączkę koła prawą dłonią tak aby możliwe było zahamowanie wstecznego obrotu korby.
2. Cały czas trzymając rączkę koła ostrożnie zwolnij hamulec lewą ręką i powoli kręć kołem do tyłu aby obniżyć łożę do pożądanej wysokości.



Hamuj wsteczne obroty korby



opuszczanie panelu

VI. DEMONTAŻ I MAGAZYNOWANIE

Zawsze przechowuj podnośnik w suchym i bezpiecznym miejscu .

1. Zniź łożę do najniższej pozycji.

2. Zsuń wysuwnice łoża całkowicie do momentu aż się zatrzasną. Złóż haki podtrzymujące.
3. Zdemontuj ramiona poprzeczne naciskając na klapkę sprężynową znajdującą się na spodzie i wysuwając ramiona z gniazda stożkowego.
4. Odblokuj zatrzask pochylny łoża i unieś łoże (o około 7,6cm) aż całkowicie wysuniesz je z ramy.
5. Przekręć koło korby o jeden obrót w przód, tak jak pokazano na rysunku. Spowoduje to uniesienie się mechanizmu teleskopowego.
6. Odblokuj korbę poprzez podniesienie zasuwę lewą ręką przy jednoczesnym obracaniu blokady zasuwę w kierunku przeciwnym do wskazówek zegara przy pomocy prawej dłoni.
7. Przytrzymaj blokadę zasuwę w pożądanej pozycji (krok 6) i przyciśnij mechanizm teleskopowy znajdujący się w ramie przy pomocy lewej ręki.
8. Wsuń całkowicie mechanizm teleskopowy. Wsuń hak wspornikowy w sposób pokazany na rysunku i wsuń mechanizm teleskopowy z powrotem ostrożnie aż zostanie on zabezpieczony przez hak.
9. Przytrzymaj hak wspornikowy w tej pozycji przy pomocy lewej ręki i obracaj korbę w przód przy pomocy prawej dłoni.
Korba zegnę się w stosunku do ramy Jeśli zasuwę dotyka ramy zaciśnij kabel poprzez obracanie koła do przodu (tylko tyle aby podtrzymać korbę w tej pozycji)
10. Ostrożnie unieś ramę/korbę o około 2,5cm aby wyjąć ją z trójnogu.
11. Aby zgiąć podstawę naciśnij pierścień jarzmowy i złóż przednie nogi tak by zablokowały się w złożonej pozycji.

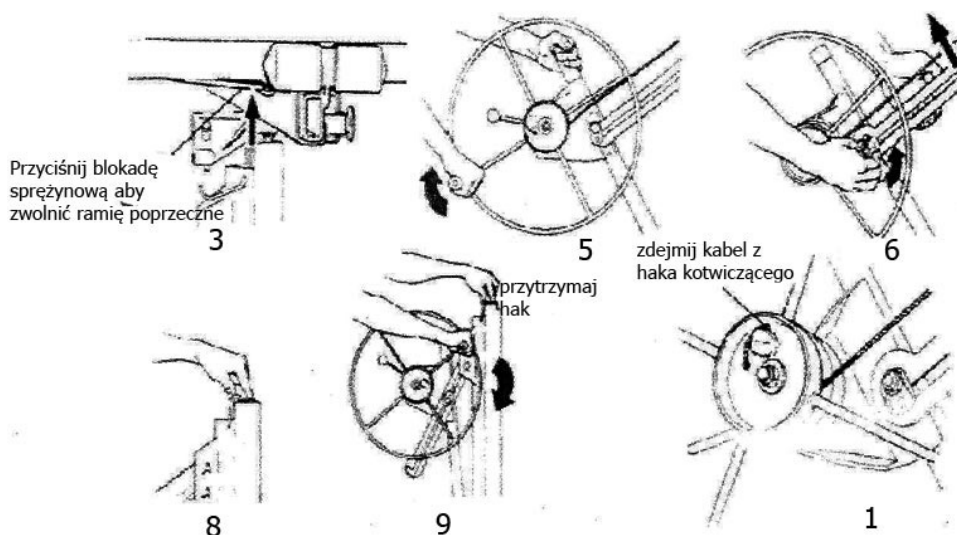

VII. KONSERWACJA

- Sprawdzaj kabel przed każdym rozpoczęciem pracy. Wymień go przy pierwszych oznakach zużycia (postępuj zgodnie z instrukcją załączoną do kabla zamiennego).
- Od czasu do czasu należy naoliwić rolki kabla. Wsuń mechanizm teleskopowy aby uzyskać dostęp do wewnętrznych rolek kabla.
Nie pozwól aby olej lub smar miał kontakt z powierzchnią bębna hamulca korby.

- Od czasu do czasu należy oliwić łożyska rolek.
- Jeśli mechanizm teleskopowy w ramie nie działa gładko zaaplikuj wazelinę domowego użytku na powierzchnie ślizgowe.

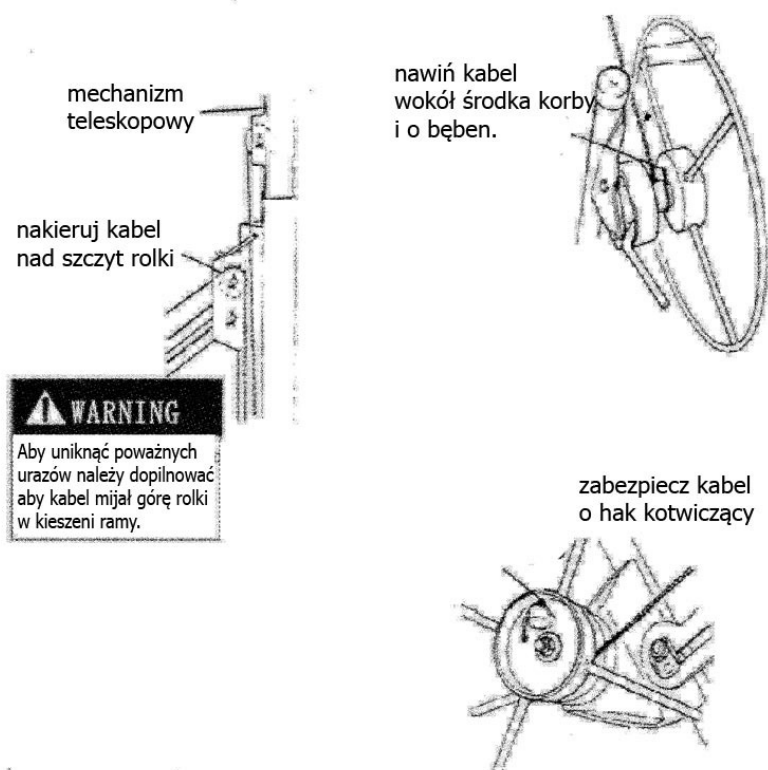

VIII. LISTA CZĘŚCI I SCHEMAT

Trójnóg		ilość	Zestaw łoża		ilość
1	Zestaw podstawy trójnogu	1	41	Zestaw łoża, komplet	1
2	Noga środkowa (ze śrubami)	1	42	Korpus łoża	1
3	Noga zewnętrzna (ze śrubami)	2	43	Przetyczka blokady wysuwnicy	2
4	Rolka	3	44	wysuwnica (z zatyczkami końcowymi)	2
5	Sprężyna, przesuwowo pierścień jarzmowy	1	45	zestaw głowicy montażowy łoża	1
6	Ramię, wiązanie (ze śrubami)	2	46	korpus głowicy montażowej	1
7	końcówka, gumka, blokada		47	zatrask przechylny (ze śrubami)	1
			48	sprężyna napięciowa	1
			49	sprężyna uciskowa	2
Zestaw ramy			50	sworzeń zawiasy (z kołkami)	1
10	Zestaw ramy (komplet razem z zestawem korby)	1		Ramiona poprzeczne łoża	
11	Obudowa, rama	1	60	Zestaw ramion poprzecznych	2
12	wewnętrzny mechanizm teleskopowy	1	61	Ramiona poprzeczne łoża	2
13	zewnętrzny mechanizm teleskopowy (z rolką)		62	Haki podtrzymujące ze śrubami	2

Zestaw korby			63	zatyčka końcowa ramion	2
20	Zestaw korby, komplet	1			
21	Kolumna, korba (z przetyczką i śrubami)	1		Elementy wyciągające	
22	Zasuwa (z osią i przetyczką)	1	70	Zestaw akcesoriów dodatkowych	1
23	Blokada zasuwy (ze śrubami)	1	71	Wewnętrzny mechanizm teleskopowy	1
24	Kabel	1	72	Zewnętrzny mechanizm teleskopowy z rolką	1
25	Rolka, kabel (z osią i przetyczką)	3	73	kabel	
26	Hak wspornikowy	1			
27	koło korby (z łożyskami brzeżnymi)	1			
28	Tuleja	1			
29	śruba (z podkładką i uszczelką)	1			
30	Zestaw ramienia hamulcowego	1			
31	Obudowa hamulca (ze śrubami)	1			
32	sprężyna, ramie hamulcowe	1			
33	ośrodek hamulca (ze śrubami)	1			
34	rączka koła korby	1			

